

PROFITAN®



# **БЕСПРОВОДНОЙ АППАРАТ ДЛЯ МОМЕНТАЛЬНОГО ЗАГАРА PROFITAN РУКОВОДСТВО ПОЛЬЗОВАТЕЛЯ**

Благодарим вас за выбор портативного аппарата для моментального загара. Прочтите следующую информацию, которая поможет настроить и обслуживать ваш аппарат для загара.

# ТЕХНИЧЕСКИЕ ХАРАКТЕРИСТИКИ

Напряжение	110-120 В / 60 Гц; 220-240 В/ 50 Гц
Ёмкость батареи	DC12V литий -ионный аккумулятор 2200mAh
Мощность	55 Вт
Материал сопла	Латунь
Размер сопла	0,5 мм
Шум	Низкий уровень шума
Система распыления	HVLP
Объем чаши	200 мл с маркировкой объема
Время зарядки	52-55 минут
Время работы	22-25 минут

# ОПИСАНИЕ

17 см

Бесщеточный двигатель

Регулируемое  
сопло

Управление  
потоком лосьона

Съемный аккумулятор

Индикатор заряда



ВКЛ/ВЫКЛ.

18,5 см



# РУКОВОДСТВО ПОЛЬЗОВАТЕЛЯ



1 Зарядите аккумулятор



2 Налейте лосьон для автозагара



3 Отрегулируйте скорость подачи лосьона



4 Отрегулируйте форму распыления (горизонтальное или вертикальное)



5 Включите



6 Нажмите курок для распыления лосьона

Первый запуск аппарата для моментального загара ProfiTan рекомендуется проводить с водой, настроив желаемую скорость подачи при помощи колёсика, расположенного на курке аппарата. Раскручивайте колесико по часовой стрелке для увеличения скорости подачи лосьона или влево для уменьшения скорости подачи лосьона. При стандартном нанесении лосьона на кожу сверху вниз, расположите форсунку (регулируемое сопло) вертикально. При нанесении лосьона слева направо или справа налево, расположите форсунку (регулируемое сопло) горизонтально. Рекомендуется наливать лосьон в колбу не более 1/3, чтобы избежать проливания лосьона. Во время нанесения лосьона на кожу, держите аппарат максимально прямо, не наклоняя его из стороны в сторону. Расстояние от зоны распыления 20-25 см, при нанесении на сухие и тонкие участки кожи (лицо, кисти, запястья) держите аппарат на большем расстоянии 30-35 см.

Наносите лосьон на сухую, чистую кожу без косметики, кремов, дезодоранта. Для получения идеального результата накануне перед процедурой рекомендуется сделать легкий пилинг кожи.

Чтобы загар держался на коже дольше, после первого душа рекомендуем ежедневно увлажнять кожу кремами, молочком или другим вашим любимым средством

При полной зарядке аккумулятора индикатор на машинке горит синим цветом, когда аппарат разряжен наполовину, индикатор горит красным цветом. При мигающем индикаторе красного цвета — ваш аппарат разряжен. Зарядите его. Если вы длительное время не используете аппарат для моментального загара — отсоедините аккумулятор

# ОЧИСТКА АППАРАТА



**1** Налейте воду в колбу



**2** Распыляйте, пока струя воды не станет прозрачной



**3** Открутите накладную шайбу



**4** Выньте насадку для промывки



**5** Очистите иглу безворсовой салфеткой



**6** Соберите сопло и распыляйте в течение нескольких секунд

Полное техническое обслуживание аппарата производите каждые 2-4 недели или по мере необходимости. Полное техническое обслуживание обеспечит более тщательную очистку для предотвращения или устранения любых засоров и поддержания производительности аппарата

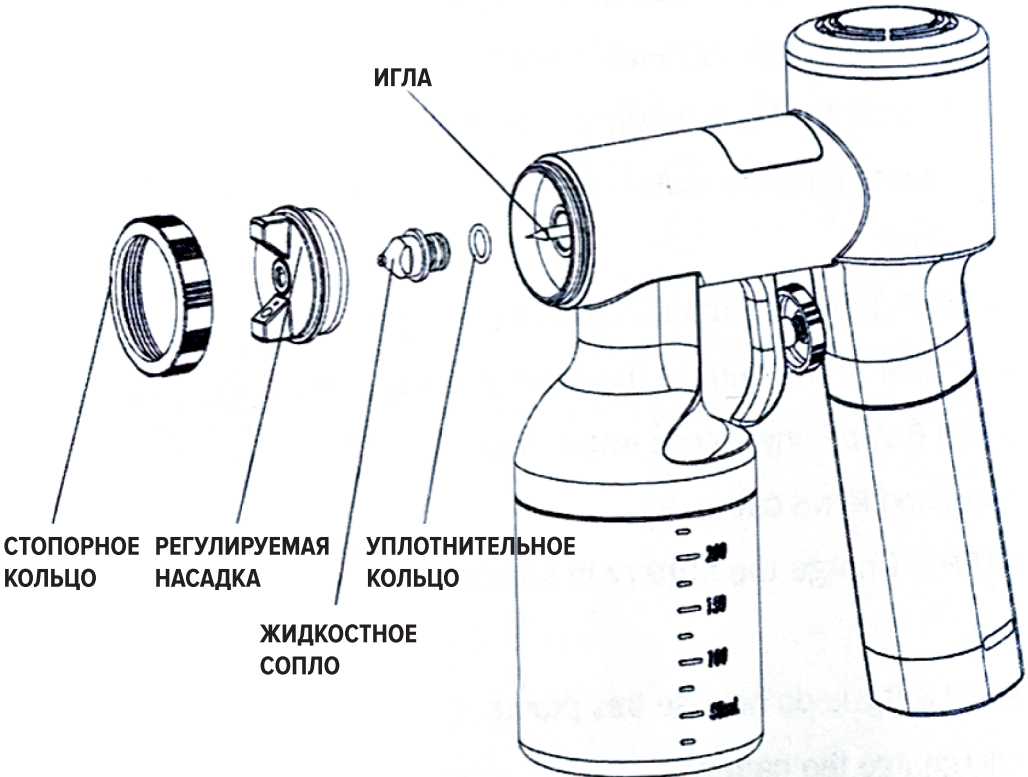

# РУКОВОДСТВО ПО ПОЛНОМУ ТЕХНИЧЕСКОМУ ОБСЛУЖИВАНИЮ

Поиск и устранение неисправностей – блокировка форсунки или непрерывное распыление без нажатия на курок

1. Открутите стопорное кольцо
2. Осторожно потяните за регулируемую насадку, чтобы снять ее
3. Установите гаечный ключ на 8 мм на края жидкостного сопла и поверните против часовой стрелки, чтобы открутить
4. Убедитесь, что вы не потеряли уплотнительное кольцо и оно на месте
5. Промойте колбу для лосьона
6. После снятия сопла, тщательно осмотрите его на предмет мелких частиц или засора, тщательно его промойте водой
7. Аккуратно протрите иглу, чтобы удалить любые загрязнения и мусор (иглу ни в коем случае нельзя вынимать из аппликатора)
8. После очистки, снова присоедините жидкостное сопло, убедившись, что уплотнительное кольцо находится на месте. Затем с помощью гаечного ключа на 8 мм осторожно затяните его на место
9. Поставьте на место регулируемую насадку и поверните ее в исходное положение. Аккуратно закрутите стопорное кольцо
10. При необходимости повторите предыдущий шаг

## ОСОБОЕ ВНИМАНИЕ

1. Пожалуйста, полностью зарядите аккумулятор перед использованием
2. Пожалуйста, используйте только наш адаптер для зарядки аппарата.  
Не используйте другое USB – устройство для зарядки, иначе аппарат может быть поврежден
3. Пожалуйста, очистите аппарат после использования
4. При очистке аппарата следите, чтобы вода не попала в моторную часть ручки и на ручку
5. Аппарат необходимо полностью заряжать один раз в месяц во время хранения для защиты аккумулятора

Спасибо за то, что прочитали руководство. Если у вас появятся вопросы, свяжитесь с нашей командой по электронной почте [info@profitan.ru](mailto:info@profitan.ru)

# ГАРАНТИЯ

На все оборудование мы предоставляем гарантию 12 месяцев при коммерческом использовании оборудования и 24 месяцев при использовании оборудования для личных нужд (за исключением расходных материалов таких как: шланги, распылители (пистолеты), сопла, прокладки, уплотнители, трубки в распылителе)

При продаже оборудования мы гарантируем его качество и исправность, так как перед отгрузкой товара все оборудование проверяется нашими упаковщиками.

У нас есть свой сервисный центр и в случае поломки оборудования, мы в кратчайшие сроки произведем его ремонт.

В наличии всегда есть запас оборудования и на период ремонта Вы можете воспользоваться его арендой, чтобы Ваш бизнес "не страдал".

В случае невозможности ремонта оборудования согласно условиям гарантии, мы заменим его на новое, либо вернем Вам сумму покупки.

Расходы по доставке оборудования в ремонт несет Покупатель.

Внешний вид, комплектность товара и комплектность всего заказа, должны быть проверены покупателем при получении товара. После получения заказа, претензии в связи с наличием внешних дефектов товара, его количеству, комплектности и товарному виду не принимаются. Срок гарантии указан в гарантийном талоне, который поставляется с оборудованием

В случае выхода изделия из строя, Вы можете обратиться в сервисный центр Продавца. Адрес сервисного центра указан в гарантийном талоне, выданном при покупке.

По всем вопросам, связанным с гарантийным обслуживанием товара Вы можете обратиться по информационному телефону +7 911 971 38 96.

## ДЛЯ ФИЗИЧЕСКИХ ЛИЦ

### Условия возврата товара надлежащего качества, приобретённого через интернет-магазин.

Вы вправе отказаться от товара в любое время до его передачи, а после передачи товара — в течение 7 (семи) календарных дней в соответствии со статьей 26.1. Закона РФ «О защите прав потребителей». Возврат товара надлежащего качества возможен в случае, если сохранены его товарный вид (в том числе ярлыки, заводские пломбы, упаковка и т.п.), потребительские свойства, а также документ, подтверждающий факт и условия покупки указанного товара (кассовый и товарный чеки, гарантийное обязательство), не производилась установка товара, товар имеет полную оригинальную упаковку (при условии, что товар был продан в оригинальной упаковке). Сохранены аксессуары, расходные материалы из комплекта товара, компоненты, ярлыки, сопроводительная документация и программное обеспечение, входящие — в состав товара, и не повреждена их упаковка. **ТОВАР НЕ ДОЛЖЕН ИМЕТЬ СЛЕДОВ ИСПОЛЬЗОВАНИЯ.**

Если товар приобретался оптом в фабричной упаковке, то упаковка также должна быть сохранена, поштучно такой товар возврату не подлежит. При отказе от переданного Вам товара надлежащего качества в течение указанного выше срока, стоимость оказанных услуг, включая услугу по доставке, — не подлежит возврату.

Обращаем Ваше внимание, для возврата товара и денежных средств в день, отличный от дня совершения покупки, необходим документ, удостоверяющий личность (паспорт гражданина РФ, паспорт моряка для моряков, военный билет для военнослужащих).



## **Условия обмена, возврата и ремонта товара ненадлежащего качества.**

Под товаром ненадлежащего качества подразумевается товар, который неисправен и не может обеспечить исполнение своих функциональных качеств. Продавец отвечает за недостатки товара, на который не установлен гарантийный срок, если покупатель докажет, что они возникли до передачи товара ему или по причинам, возникшим до этого момента. В отношении товара, на который установлен гарантийный срок, Продавец отвечает за недостатки товара, если не докажет, что они возникли после передачи товара покупателю вследствие нарушения им правил использования, хранения или транспортировки товара, действий третьих лиц или непреодолимой силы. В случае выявления недостатков товара при эксплуатации в течение гарантийного срока, рекомендуем Вам обратиться в сервисный центр, адрес и/или телефоны которого указаны в гарантийном талоне. В случае, если при осмотре товара в Гарантийном отделе невозможно по каким-либо причинам обнаружить его однозначную неисправность и причину ее возникновения, попадающую под гарантию, товар может быть принят от Вас на дополнительную проверку качества в условиях сервисного центра сроком до 20 календарных дней. Обращаем Ваше внимание, что по истечении 15 календарных дней со дня передачи Вам технически сложного товара, требование о его замене или о расторжении договора купли-продажи подлежит удовлетворению в случаях, предусмотренных Законом РФ «О защите прав потребителей». Во всех остальных случаях мы безвозмездно устраним недостатки Вашего товара (гарантийный ремонт), в течение 45 календарных дней.

## **ДЛЯ ЮРИДИЧЕСКИХ ЛИЦ И ИНДИВИДУАЛЬНЫХ ПРЕДПРИНИМАТЕЛЕЙ**

Обмен и возврат технически сложного товара надлежащего качества для Вас, как для юридического лица, не предусмотрен действующим законодательством. Отказаться от исполнения договора купли-продажи и потребовать возврата уплаченной за товар денежной суммы или потребовать замены товара ненадлежащего качества Вы можете только в случае существенного нарушения требований к качеству товара (обнаружения неустранимых недостатков, недостатков, которые не могут быть устранены без несоразмерных расходов или затрат времени, или выявляются неоднократно, либо проявляются вновь после их устранения, и других подобных недостатков). Существенное нарушение качества товара должно быть подтверждено заключением (актом и др.) сервисного центра. В иных случаях, при наличии гарантийного обязательства продавца или производителя, Вы имеете право на гарантийный ремонт товара.

## **ГАРАНТИЙНЫЕ ОБЯЗАТЕЛЬСТВА:**

### **Правила гарантийного обслуживания товаров**

В соответствии с настоящими Правилами Продавец подтверждает принятие на себя обязательств по удовлетворению требований клиентов, установленных действующим законодательством (в том числе, но не ограничивая, Законом «О защите прав потребителей» - для потребителей, Гражданским кодексом – для юридических лиц и индивидуальных предпринимателей), в случае обнаружения недостатков изделия.

Начало гарантийного срока исчисляется со дня передачи товара покупателю. Если день передачи товара определить не представляется возможным, то гарантийный срок исчисляется со дня изготовления товара.

При сдаче товара на гарантийное обслуживание срок безвозмездного устранения недостатков может достигать 45 (сорок пять) дней для потребителей и 90 (девяноста) дней для юридических лиц

и индивидуальных предпринимателей, если иной срок не установлен договором купли-продажи или поставки.

Введение Продавцом и/или Изготовителем товара новых гарантийных сроков на товар не имеет обратной силы, и сроком гарантии на товар является период гарантии, установленный в момент покупки этого товара клиентом.

При выявлении неисправности оборудования и/или отдельных его частей дефектные детали будут заменены исправными. При необходимости товар может быть полностью заменен на аналогичный или, в случае невозможности такой замены, по требованию покупателя на имеющий сходные функциональные характеристики с соответствующим перерасчетом покупной цены.

Товар ненадлежащего качества при замене на исправный или дефектные детали, которые были заменены в рамках гарантийного обслуживания, переходят в собственность продавца.

Продавец не несет ответственности за какой-либо ущерб, причиненный покупателю, являющемуся юридическим лицом или индивидуальным предпринимателем (включая, но не ограничиваясь, все без исключения случаи потери прибыли, прерывания деловой активности, потери деловой информации, либо других денежных потерь), связанный с использованием или невозможностью использования купленной продукции.

### **ПРОДАВЕЦ НЕ НЕСЕТ ГАРАНТИЙНЫХ ОБЯЗАТЕЛЬСТВ В СЛЕДУЮЩИХ СЛУЧАЯХ:**

1. Наличия повреждения товара при транспортировке, хранении или нарушены правила его эксплуатации и установки (в том числе, но не ограничивая, работа в недокументированных режимах, превышении допустимой рабочей температуры и т.п.), изложенные в технической документации к товару.
2. Наличия на товаре следов постороннего вмешательства или попыток несанкционированного ремонта, а также в случае ремонта, произведенного лицами или организациями, не являющимися авторизованными сервисными центрами.
3. Если повреждены гарантийные пломбы Изготовителя, Поставщика или Продавца.
4. Если заводская маркировка или серийный номер повреждены, неразборчивы или имеют следы переклеивания.
5. Наличия внешних и внутренних электро- и механических повреждений (в том числе, но не ограничиваясь, замыканий контактов, трещин, следов удара, сколов, прогаров и т.д.), способных повлиять на работоспособность товара.
6. Наличия повреждений, вызванных попаданием внутрь товара посторонних веществ, предметов, жидкостей, пыли, насекомых, животных, в том числе следов жизнедеятельности животных и насекомых.
7. Наличия повреждений, вызванных использованием нестандартного или не прошедшего тестирования на совместимость оборудования.
8. Если дефект вызван действиями непреодолимых сил.
9. Наличия повреждений, вызванных несоответствием государственным стандартам параметров питающих, телекоммуникационных, кабельных сетей и других подобных факторов, а также возникшие в связи с отсутствием средств защиты электрооборудования, рекомендованных Изготовителем (стабилизаторы, источники бесперебойного питания и др).
10. Наличия повреждений, вызванных использованием нестандартных запчастей и расходных материалов, комплектующих, чистящих веществ и материалов.

11. Наличие повреждений, вызванные несоблюдением срока и периода технического и профилактического обслуживания, если оно необходимо для данного изделия.

12. Если товар, имеющий следы ремонта или вскрытия, не имеет отметки о проведенном ремонте в гарантийном талоне/гарантийном обязательстве либо отсутствуют документы, подтверждающие осуществление ремонта или вскрытия.

13. Если товар, предназначенный для личных (бытовых) нужд, использовался для осуществления предпринимательской деятельности, а также в иных целях, не соответствующих его прямому назначению.

#### **ГАРАНТИЙНЫЕ ОБЯЗАТЕЛЬСТВА НЕ РАСПРОСТРАНЯЮТСЯ:**

1. На незначительные дефекты или отклонения от технических характеристик, не отражающиеся на стоимости и функциональности товара.

2. На механические повреждения (трещины, сколы и т.д.) и повреждения, вызванные воздействием агрессивных сред, высокой влажности и высоких температур, попадания инородных предметов в вентиляционные решетки, а также повреждения, наступившие вследствие неправильного хранения (коррозия металлических частей)

3. На аппарат с неисправностями, возникшие вследствие перегрузки или неправильной эксплуатации, применения оборудования не по назначению, а также нестабильности параметров электросети, превышающих нормы, установленные ГОСТ 13109-87;

4. В случае естественного износа инструмента (полная выработка ресурса, сильное внутреннее или внешнее загрязнение)

5. Быстроизнашиваемые части (угольные щетки, зубчатые ремни, резиновые уплотнители, сальники, защитные кожухи, растровые втулки, смазку, направляющие ролики и т.п.)

6. На сменные принадлежности (шланги, распылитель (пистолет), колбы и сменные быстроизнашиваемые приспособления)

7. На оборудование, вскрытое или отремонтированное в течение гарантийного срока вне авторизованных сервисных центрах

8. На оборудование с удаленным, стертым или измененным заводским номером

9. На профилактическое обслуживание инструмента (чистку, промывку, смазку)

10. На механические повреждения сетевого шнура и/или вилки

11. При отсутствии гарантийного талона/его не полном либо неправильном заполнении

12. На оборудование с истекшим сроком гарантии

#### **ОГРАНИЧЕНИЕ ДЕЙСТВИЯ ГАРАНТИЙНЫХ ОБЯЗАТЕЛЬСТВ:**

1. Продавец не несет ответственности за возможный вред, прямо или косвенно нанесенный людям, домашним животным или любому имуществу, если это произошло в результате использования изделия не по назначению, несоблюдения правил и условий эксплуатации или хранения изделия, умышленных или неосторожных действий Клиента или третьих лиц.

При условии проверки внешнего вида и комплектации товара в момент его получения претензии по комплектации товара, его внешнему виду в дальнейшем не принимаются

**В СЛУЧАЕ, ЕСЛИ КАКОЕ-ЛИБО УСЛОВИЕ, ПРЕДУСМОТРЕННОЕ НАСТОЯЩИМИ ПРАВИЛАМИ, ПРОТИВОРЕЧИТ УСЛОВИЯМ ГАРАНТИЙНОГО ОБЯЗАТЕЛЬСТВА ИЗГОТОВИТЕЛЯ ТОВАРА, ТО ПРИМЕНЯЮТСЯ ГАРАНТИЙНЫЕ ОБЯЗАТЕЛЬСТВА ИЗГОТОВИТЕЛЯ.**

Тестирование и ввод в эксплуатацию рекомендуем производить при помощи квалифицированных специалистов.

## АППАРАТ ДЛЯ НАНЕСЕНИЯ МОМЕНТАЛЬНОГО ЗАГАРА PROFITANHOME

Модель/Страна производитель/ Сертификат	Серийный номер	Дата продажи	Печать и подпись Продавца	Наименование и контактные данные Продавца
Беспроводной аппарат для моментального загара Profitan, модель DU-TAN12  Китай  <b>ЕАЭС N RU Д-СН. РА08.В.55706/23</b>				ООО «Спецоборудование» ИНН 4345259675 ОГРН 1094345011419  адрес: г. СПб, г. Кудрово, пункт выдачи СДЭК Европейский, 11  Телефон +7 911 971 38 96

**ВНИМАНИЕ!** При продаже оборудования должны быть заполнены все поля. Неполное или неправильное заполнение может привести к отказу от выполнения гарантийных обязательств.

Инструкцию на русском языке получил. С условиями гарантийного обслуживания, порядком возврата товара ознакомлен(а), изделие при продаже проверено, полностью укомплектовано и имеет безупречный внешний вид.

Подпись и ФИО Покупателя \_\_\_\_\_



profitan.ru



+7 (911) 971 38 96



vk.com/vseprozagar



@profitan